



INSPIRON™ 910

KONFIGURASJONSVEILEDNING

Modell PP39S

OBS!, merknader og advarsler

-  **OBS!** Et OBS-avsnitt inneholder viktig informasjon som hjelper deg med å bruke datamaskinen mer effektivt.
-  **MERKNAD:** En MERKNAD angir enten en potensiell fare for maskinvaren eller tap av data, og forteller hvordan du kan unngå problemet.
-  **ADVARSEL:** En ADVARSEL angir en potensiell fare for skade på eiendom, personskade eller dødsfall.

Informasjonen i dette dokumentet kan bli endret uten varsel.

© 2008 Dell Inc. Med enerett.

Reproduksjon av disse materialene i enhver form uten skriftlig tillatelse fra Dell Inc. er strengt forbudt.

Varemerker i denne teksten: *Dell*, *DELL*-logoen, *Inspiron*, *YOURS IS HERE* og *DellConnect* er varemerker for Dell Inc.; *Intel* og *Atom* er registrerte varemerker og *Core* er et varemerke for Intel Corporation; *Microsoft*, *Windows* og *Windows XP* er enten varemerker eller registrerte varemerker for Microsoft Corporation i USA og/eller andre land. *Bluetooth* er et registrert varemerke som eies av Bluetooth SIG, Inc. og brukes av Dell på lisens.

Andre varemerker og varenavn kan være brukt i dette dokumentet som en henvisning til institusjonene som innehar rettighetene til merkene og navnene eller til produktene. Dell Inc. fraskriver seg eierinteresse for varemerker og navn som ikke er deres egne.

August 2008

Delenr. T020H

Rev. A01

Innhold

Konfigurerer din Inspiron ultramobile enhet	5	Ta ut og sette inn batteriet	22
Før du konfigurerer datamaskinen	5	Programvarefunksjoner	23
Koble til strømforsyningen	6	Løse problemer	24
Koble til nettverkskabelen (valgfritt)	7	Nettverksproblemer	24
Slå på din Inspiron ultramobile enhet	8	Strømprøblemer	25
Bruke trådløstasten	9	Minneproblemer	26
Konfigurasjon av		Maskinheng og programvareproblemer	27
Microsoft® Windows® XP	10	Bruke støtteverktøy	30
Koble til Internettet (valgfritt)	10	Dells støttesenter	30
Bruke Inspiron ultramobil enhet	14	Systemmeldinger	31
Funksjoner på høyre side	14	Feilsøkningsverktøy for maskinvare	33
Funksjoner på venstre side	16	Dell Diagnostics	33
Datamaskinbase og tastaturfunksjoner	18	Gjenopprette operativsystemet	36
Skjermfunksjoner	21	Installere	
		Windows-operativsystemet på nytt	36

Få hjelp	38
Teknisk støtte og kundetjeneste.....	39
Elektroniske tjenester	39
AutoTech-tjenesten.....	40
Produktinformasjon.....	40
Før du ringer.....	40
Kontakte Dell	41
Finne mer informasjon og ressurser	43
Grunnleggende spesifikasjoner	46
Stikkordregister	54

Konfigurere din Inspiron ultramobile enhet

Dette avsnittet inneholder informasjon om hvordan du konfigurerer den ultramobile enheten Inspiron 910 og kobler til ekstrautstyr.

Før du konfigurerer datamaskinen

Når du plasserer datamaskinen, må du forsikre deg om at du har enkel tilgang til en strømkilde, tilstrekkelig ventilasjon og et plant underlag å sette datamaskinen på.

Hvis luftgjennomstrømningen rundt Inspiron-enheten blokkeres, kan den bli overopphetet. For å unngå overoppheting må du forsikre deg om at du har minst 10,2 cm (4 tommer) bak datamaskinen og minst 5,1 cm (2 tommer) rundt de andre sidene. Sett aldri datamaskinen i et innelukket område, for eksempel et skap eller en skuff, når den er slått på.



ADVARSEL: Ikke blokker ventilasjonsåpningene, ikke stikk gjenstander inn i dem, og unngå at støv samler seg i dem. Oppbevar ikke Dell™-datamaskinen der det er lite luftgjennomstrømning, for eksempel i en lukket veske, mens den er på. Hvis luftgjennomstrømningen blokkeres, kan datamaskinen bli skadet eller forårsake brann. Datamaskinen slår på viften når den blir varm. Viftestøy er normalt, og er ikke et tegn på problemer med viften eller datamaskinen.



MERKNAD: Hvis du setter eller stabler tunge eller skarpe gjenstander på datamaskinen, kan det forekomme permanent skade på datamaskinen.

Koble til strømforsyningen

Koble strømadapteren til datamaskinen, og plugg den deretter til et strømuttak i veggen eller til en overspenningsavleder.

⚠ ADVARSEL: Strømadapteren fungerer med stikkontakter over hele verden. Strømkontakter og grenuttak varierer imidlertid fra land til land. Hvis du bruker en inkompatibel kabel eller kobler kabelen feil til et grenuttak eller en stikkontakt, kan det føre til brann eller skader på utstyret.

👉 MERKNAD: Når du kobler strømkabelen fra datamaskinen, må du trekke i kontakten, og ikke i selve kabelen, og trekke bestemt, men forsiktig, for å unngå å skade kabelen.

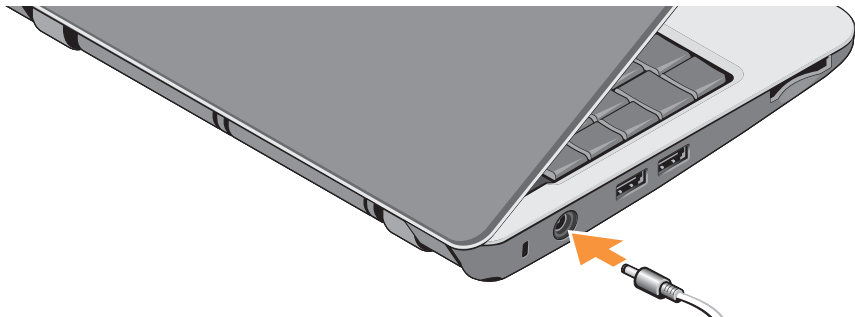

Koble til nettverkskabelen (valgfritt)

Plugg inn nettverkskabelen hvis du skal bruke en kablet nettverkstilkobling.



Konfigurere din Inspiron ultramobile enhet

Slå på din Inspiron ultramobile enhet

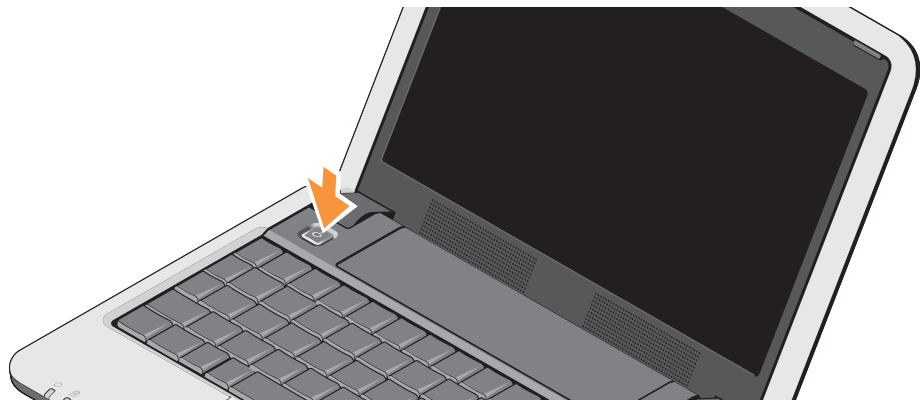

Bruke trådløstasten

Du slår på trådløsfunksjonene når datamaskinen er på, ved å trykke på tastekombinasjonen for trådløs (<Fn><2>)  på tastaturet. Du vil se en bekreftelse på valget på skjermen.

Denne tastekombinasjonen lar deg raskt slå av alle trådløsradiene (Bluetooth® og WiFi), for eksempel når du blir bedt om å deaktivere alle trådløse radioer når du reiser med fly. Trykk <Fn><2> én gang, for å slå av alle radioene. Når du trykker denne tastekombinasjonen igjen, settes trådløsradiene tilbake til de tilstandene de var i før du trykket tastekombinasjonene første gang.

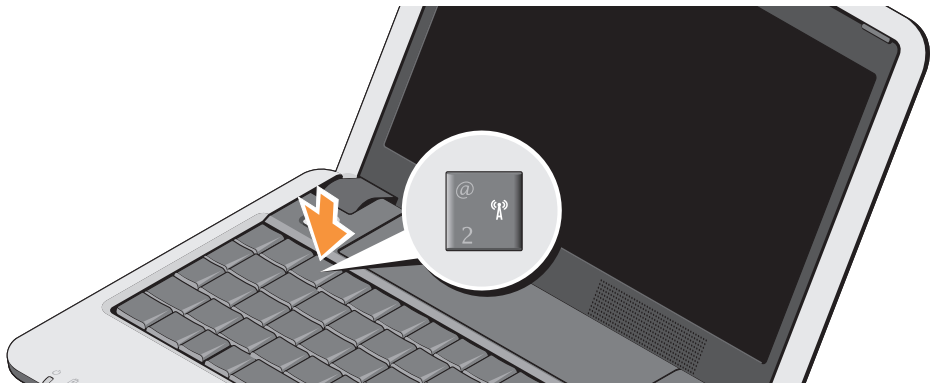

Konfigurasjon av Microsoft® Windows® XP

Hvis du bestilte operativsystemet Windows XP sammen med datamaskinen, er det allerede konfigurert. Følg instruksjonene på skjermen når du skal konfigurere Windows XP for første gang. Skjermbildene vil lede deg gjennom flere prosedyrer, blant annen for å godta lisensavtaler, velge preferanser og konfigurere en Internett-tilkobling.

➔ **MERKNAD:** Ikke avbryt konfigurasjonsprosessen til operativsystemet, da dette kan gjøre datamaskinen din ubrukkbar.

Koble til Internettet (valgfritt)

 **OBS!** Internett-leverandør (ISP) og tilbudene fra dem, varierer fra land til land.

Hvis du vil koble maskinen til Internettet, må du ha et eksternt modem eller en nettverkstilkobling og en Internett-leverandør (ISP).

 **OBS!** Hvis et eksternt USB-modem eller WLAN-adapter ikke er del av den opprinnelige bestillingen din, kan du kjøpe dette fra Dells webområde på **www.dell.com**.

Konfigurere en kablet Internett-tilkobling i Windows XP

Hvis du bruker en oppringttilkobling, kobler du en telefonledning til det eksterne USB-modemet (valgfritt) og til telefonkontakten i veggen før du konfigurerer Internett-tilkobling. Hvis du bruker en DSL- eller kabel/satellittmodemtilkobling, må du ta kontakt med din ISP eller mobilleverandør for å få konfigurasjonsinstrukser og se "Konfigurere Internett-tilkobling i Windows XP" på side 11.

Konfigurere en trådløs tilkobling i Windows XP

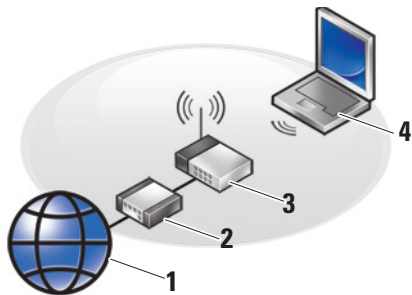

1. Internett-tjeneste
2. modem for kabel eller ADSL
3. trådløs ruter
4. bærbar datamaskin med trådløst nettverkskort

Se i dokumentasjonen for datamaskinen eller ruterens hvis du vil ha mer informasjon om hvordan du konfigurerer og bruker det trådløse nettverket.

Før du kan bruke den trådløse Internett-tilkoblingen, må du koble datamaskinen til den trådløse ruterens.

Slik konfigurerer du tilkoblingen med en trådløs ruter:

1. Lagre og lukk eventuelle åpne filer og avslutt alle åpne programmer.
2. Klikk **Start** → **Internet Explorer** → **Koble til Internett**.
3. Følg anvisningene på skjermen, for å fullføre konfigureringen.

Konfigurere Internett-tilkobling i Windows XP

Hvis du vil konfigurere en Internett-tilkobling, må du følge trinnene i følgende avsnitt.

OBS! Hvis du ikke kan koble til Internett, men har koblet deg til tidligere, er kanskje tjenesten fra Internett-leverandøren nede. Ta kontakt med Internett-leverandøren for å høre om statusen for tjenesten, eller prøv på nytt senere.

Konfigurere din Inspiron ultramobile enhet

-  **OBS!** Ha informasjonen fra Internett-leverandøren for hånden. Hvis du ikke har en Internett-leverandør, kan veiviseren for Koble til Internett hjelpe deg med å finne en.
1. Lagre og lukk eventuelle åpne filer og avslutt alle åpne programmer.
 2. Klikk **Start** → **Internet Explorer** → **Koble til Internett**.
 3. I det neste vinduet velger du alternativet du vil bruke:
 - a. Hvis du ikke har en ISP, klikker du **Velg fra en liste med Internett-leverandører (ISPer)**.
 - b. Hvis du allerede har mottatt konfigurasjonsinformasjon fra Internett-leverandøren du bruker, men ikke har mottatt en installasjons-CD, klikker du **Konfigurere tilkoblingen manuelt**.
 - c. Hvis du har en CD, klikker du **Bruke CDen jeg fikk fra Internett-leverandøren**.

 **OBS!** Det er ikke sikkert at datamaskinen din har en ekstern optisk stasjon. Bruk en ekstern optisk stasjon eller annen ekstern lagringsenhet til prosedyrene som krever plater.

4. Klikk **Neste**.

Hvis du valgte **Konfigurere tilkoblingen manuelt** i trinn 3, fortsett til trinn 5. Ellers følger du instruksjonene på skjermen, for å fullføre konfigurasjonen.

 **OBS!** Hvis du ikke vet hvilken type tilkobling du skal velge, kontakter du Internett-leverandøren.

5. Velg riktig alternativ under **Hvordan vil du koble til Internett?**, og klikk deretter **Neste**.





6. Bruk installasjonsinformasjonen fra Internett-leverandøren for å fullføre installasjonen.

Bruke Inspiron ultramobil enhet

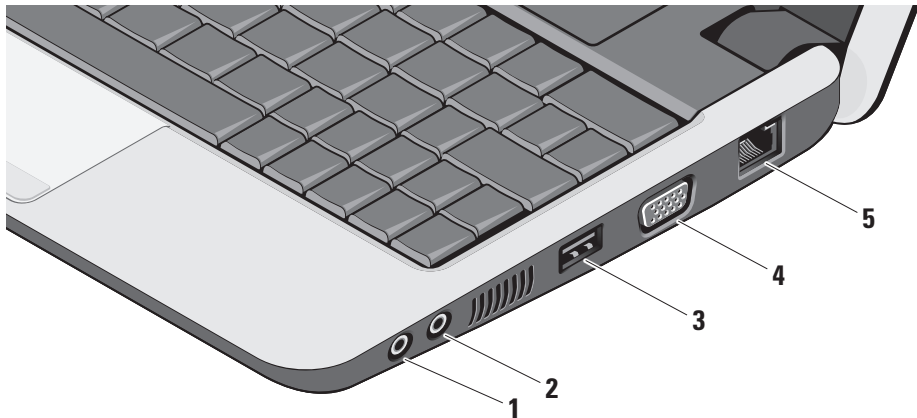
Din Inspiron 910 har indikatorer, knapper og funksjoner som gir lett synlig informasjon og tidsparende snarveier til vanlige oppgaver.

Funksjoner på høyre side



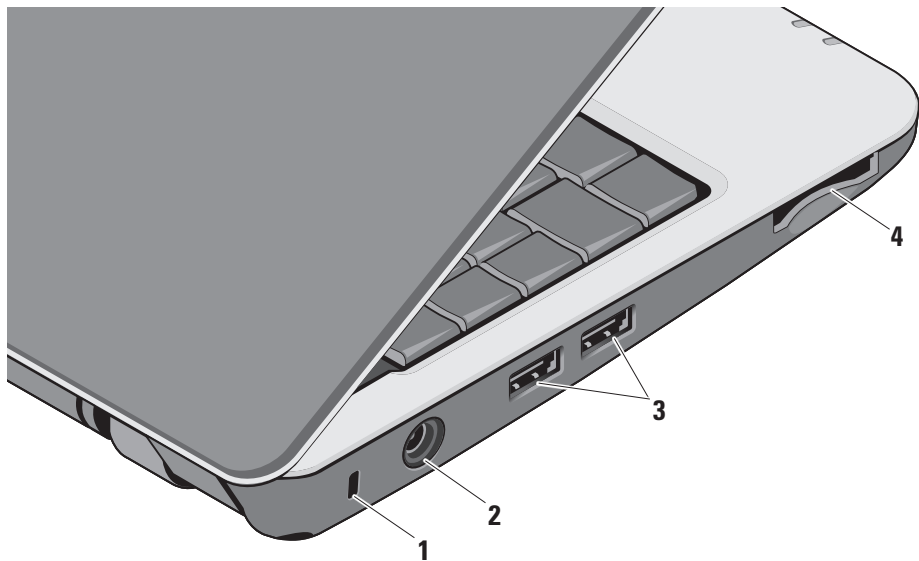

-  **1 Lyd ut- / hodetelefonkontakt** – Kobler til et par hodetelefoner eller sender lyd til et aktivt høyttaler- eller lydsystem.
-  **2 Lyd inn- / mikrofonkontakt** – Kobler til en mikrofon eller inngangssignal til bruk sammen med lydprogrammer.
-  **3 USB 2.0-kontakt** – Kobler til USB-enheter, for eksempel mus, tastatur, skriver, ekstern stasjon eller MP3-spiller.
-  **4 VGA-kontakt** – Kobler til en skjerm eller prosjektør.
-  **5 Nettverkskontakt** – Hvis du bruker et kablet nettverkssignal, kobler denne datamaskinen til et nettverk eller bredbåndsenhet.

Funksjoner på venstre side



- 1 Spor til sikringskabel** – Fester en kommersielt tilgjengelig tyverisikringsenhet til datamaskinen.

 **OBS!** Før du kjøper en tyverisikringsenhet, bør du forsikre deg om at den fungerer sammen med sikringskabelsporet på datamaskinen.

- 2**  **Strømkontakt** – Kobler til strømadapteren, for å slå på datamaskinen og lade batteriet når datamaskinen ikke er i bruk.

- 3**  **USB 2.0-kontakter (2)** – Kobler til USB-enheter, for eksempel mus, tastatur, skriver, ekstern stasjon eller MP3-spiller.

- 4**  **SD•MS/Pro•MMC**



3-i-1-medi kortleser – En rask og bekvemmelig måte å vise og dele digitale bilder, musikk, videoer og dokumenter på, som er lagret på følgende digitale minnekort:

- Secure Digital-minnekort (SD)
- Secure Digital High Capacity-minnekort (SDHC)
- Multi Media Card (MMC)
- Memory Stick

 **OBS!** Datamaskinen leveres med et blindkort av plast i medi kortsporet. Blindkort beskytter spor som ikke er i bruk, fra støv og andre partikler. Ta vare på blindkortet så du kan bruke det når det ikke er installert medi kort i sporet. Blindkort fra andre datamaskiner passer kanskje ikke i datamaskinen din.

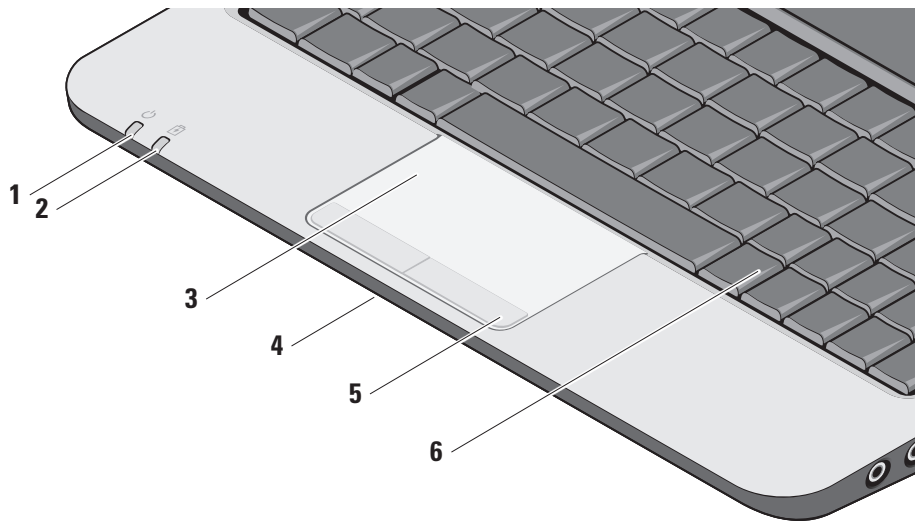
Datamaskinbase og tastaturfunksjoner







-  **Strømlampe** – Slår seg på når systemet er på.
Lyset fungerer slik:
Tilkoblet strømmettet:
 - Kontinuerlig hvitt – Datamaskinen er på, av eller i hvilemodus og batteriet lades.
 - Blinkende hvitt – Datamaskinen er i ventemodus.
 - Av – Datamaskinen er av eller i hvilemodus og batteriet er tilstrekkelig oppladet.På batteri:
 - Kontinuerlig hvitt – datamaskinen er på.
 - Blinkende hvitt – datamaskinen er i ventemodus.
 - Av – datamaskinen er av eller i hvilemodus.
-  **Batteristatuslampe** – Blinker gult for å indikere at batteristyrken er lav. Koble til en strømadapter for å lade batteriet.
- Styreplate** – Fungerer som en mus til å flytte markøren, dra eller flytte valgte elementer og venstreklikke ved å tappe på platen.
- Integrert enkel, analog mikrofon** – Gir kvalitetslyd til videoprating og taleoptak.
- Styreplateknapper** – Gir venstre- og høyreklikkfunksjoner, som på en mus.
- Tastatur** – Innstillingene for dette tastaturet kan personaliseres ved å bruke systemkonfigurasjonsverktøyet.

Bruke Inspiron ultramobil enhet

Hvis du vil ha mer informasjon om tastaturet, se *Dell Technology Guide* (teknologihåndbok).

Trådløs- og volumkontrolltastene er også på tastaturet.



-  Trykk <Fn><2> for å slå av/på trådløsenhetene
-  Trykk <Fn><3> for å vise detaljene for batteristatus, tilstand og for å få batteritips
-  Trykk <Fn><4> for å dempe lyden
-  Trykk <Fn><5> for å skru ned lydstyrken
-  Trykk <Fn><6> for å skru opp lydstyrken

Skjermfunksjoner

På skjermpanelet sitter et valgfritt kamera og tilhørende doble mikrofoner.

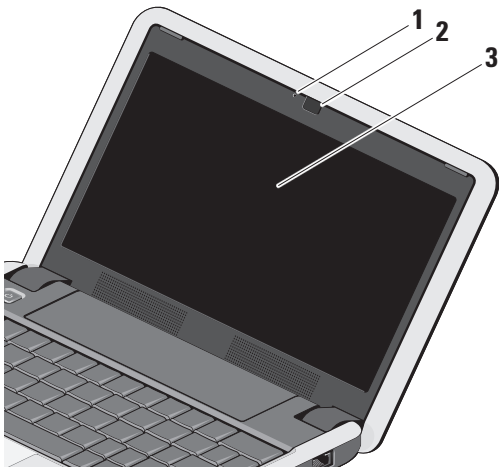

- 1 Kameraaktivitetslampe (valgfritt)** – Indikerer når kameraet er på eller av. Basert på valgene du gjør når du kjøper datamaskinen, er det ikke sikkert at datamaskinen har kamera.
- 2 Kamera (valgfritt)** – Innebygd kamera for video, konferanse og nettpat. Basert på valgene du gjorde da du kjøpte datamaskinen, er det ikke sikkert at datamaskinen har kamera.
- 3 Skjerm** – Skjermen kan variere etter hva du valgte da du kjøpte datamaskinen. Hvis du vil ha mer informasjon om skjermer, se *Dell Technology Guide* (teknologihåndbok).

Ta ut og sette inn batteriet

⚠ ADVARSEL: Bruk av batteri som ikke er kompatibelt, kan øke risikoen for brann eller eksplosjon. Denne datamaskinen skal bare bruke batteri som er kjøpt fra Dell. Ikke bruk batterier fra andre datamaskiner.

⚠ ADVARSEL: Før du tar ut batteriet, må du slå av datamaskinen og fjerne eksterne kabler (inkludert strømadapteren).

- 1 Låsesperre for batterirom
- 2 Batteri
- 3 Batterilåsesperre

Slik tar du ut batteriet:

1. Slå av datamaskinen og snu den opp-ned.
2. Skyv sperren for batterirommet og batterilåsesperren mot ytterkantene.
3. Skyv batteriet ut av batterirommet.

Når du skal sette inn batteriet, skyver du det inn i rommet til du hører et klikk og skyver batterilåsesperren til låst posisjon.

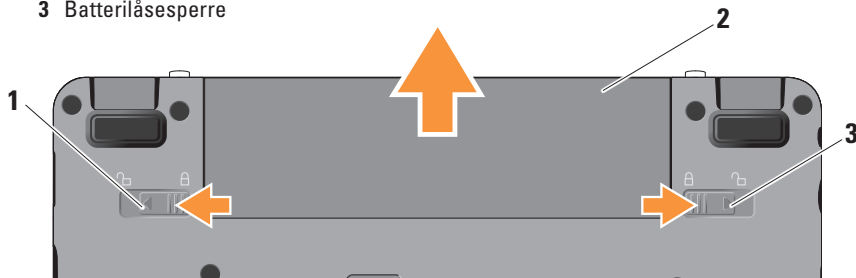

Programvarefunksjoner

 **OBS!** Hvis du vil ha mer informasjon om funksjonene som står beskrevet i dette avsnittet, kan du se *Dell Technology Guide* (teknologihåndbok) på datamaskinen eller på webområdet til Dells kundestøtte på support.dell.com.

Produktivitet og kommunikasjon

Du kan bruke datamaskinen til å lage presentasjoner, brosjyrer, hilsningskort, flyveblad og regneark, avhengig av hvilke programmer som er installert på datamaskinen. Se kjøpsordren din for å finne ut hvilken programvare som er installert på datamaskinen.

Etter at du har koblet deg til Internett, kan du gå til websider, konfigurere en e-postkonto, laste opp og laste ned filer og så videre.

Underholdning og multimedia

Du kan bruke datamaskinen til å se videoer, spille spill, lytte til musikk og til radiostasjoner på Internett.

Tilpasse skrivebordet i Windows XP

Du kan tilpasse skrivebordet, for å endre utseende, oppløsning, bakgrunnsbilde, skjermsparer og så videre i dialogboksen **Skjermegenskaper**.

Slik får du tilgang til vinduet for skjermegenskaper:

1. Høyreklikk på et åpent område på skrivebordet.
2. Klikk **Egenskaper** for å åpne **Skjermegenskaper**-vinduet og lære mer om tilpasningsalternativene.

Løse problemer

Dette avsnittet inneholder feilsøkinginformasjon for datamaskinen. Hvis du ikke kan løse problemet ved hjelp av disse retningslinjene, kan du se "Bruke støtteverktøy" på side 30 eller "Kontakte Dell" på side 41.

 **ADVARSEL: Bare opplært personell skal ta av dekelet på datamaskinen. Se *Service Manual* (servicehåndbok) på webområdet til Dells støttetjeneste på support.dell.com hvis du vil ha instruksjoner om avansert service og feilsøking.**

Nettverksproblemer

Trådløse tilkoblinger

Hvis den trådløse nettverksforbindelsen er borte

— Du kan utilsiktet ha trykket tastekombinasjonen for trådløstasten og dermed

deaktivert trådløsforsendelsene. Trykk <Fn><2> for å slå på trådløsfunksjonene.

— Du kan administrere trådløs LAN ved å bruke *Trådløse nettverksforbindelser*, som du får tilgang til fra Kontrollpanel.

— Interferens sperrer eller forstyrrer kanskje den trådløse forbindelsen. Prøv å flytte datamaskinen nærmere trådløsruteren.

Kablede tilkoblinger

Hvis nettverksforbindelsen er borte — Kabelen er løs eller skadet. Kontroller kabelen, for å forsikre deg om at den er pluggert inn og ikke skadet.

Integritetslampen for koblingen på den integrerte nettverkskontakten, lar deg kontrollere at tilkoblingen fungerer og gir informasjon om statusen:

- Grønn — Det er god forbindelse mellom et 10 Mbit/s-nettverk og datamaskinen.
- Oransje — Det er god forbindelse mellom et 100 Mbps-nettverk og datamaskinen.
- Av — Datamaskinen finner ingen fysisk forbindelse til nettverket.

 **OBS!** Integritetslampen for nettverkskontakten er bare for den kablede tilkoblingen. Integritetslampen viser ingen status for trådløse tilkoblinger.

 **OBS!** Hvis du ikke kan koble til Internett, men har koblet deg til tidligere, er kanskje tjenesten fra Internett-leverandøren nede. Ta kontakt med Internett-leverandøren for å høre om statusen for tjenesten, eller prøv på nytt senere.

Strømproblemer

Hvis strømlampen er av — Datamaskinen er enten slått av eller får ikke tilført strøm.

- Koble til strømkabelen på nytt, både på maskinen og til stikkkontakten.
- Hvis datamaskinen er koblet til et grenuttak, må du kontrollere at grenuttaket er koblet til en stikkontakt og at det er slått på. Forsøk også å koble til strøm uten å benytte spenningsvern, grenuttak eller skjøteledninger, for å kontrollere om maskinen slår seg på.
- Test stikkkontakten med en annen enhet, for eksempel en lampe, for å kontrollere at den fungerer.
- Kontroller kabeltilkoblingene til strømadapteren. Hvis strømadapteren har en lampe, må du kontrollere at lampen på strømadapteren lyser.

Hvis strømlampen lyser konstant hvitt og datamaskinen ikke reagerer — Skjermen reagerer kanskje ikke. Trykk strømknappen til datamaskinen slår seg av, og slå den deretter på igjen. Hvis problemet vedvarer, se *Dell Technology Guide* på datamaskinen eller på webområdet til Dells støttetjeneste på support.dell.com.

Hvis strømlampen blinker hvitt — Datamaskinen er i ventemodus. Trykk en tast på tastaturet, flytt på musen eller styreplaten eller trykk på strømknappen, for å gå tilbake til vanlig drift.

Hvis du registrerer interferens som hindrer mottak på datamaskinen — Et uønsket signal danner interferens ved å avbryte eller blokkere andre signaler. Noen mulige interferensilder er:

- Skjøteledninger for strøm, tastatur og mus.
- For mange enheter på ett grenuttak.
- Flere grenuttak er koblet til den samme stikkontakten.

Minneproblemer

Hvis du mottar en melding om for lite minne —

- Lagre og lukk alle åpne filer og avslutt alle åpne programmer som ikke er i bruk, for å se om dette løser problemet.
- Se i dokumentasjonen for programvaren angående krav til minne. Hvis det er nødvendig, må du installere mer minne (Se *Service Manual* (servicehåndbok) på webområdet til Dells støttetjeneste på support.dell.com).
- Sett inn minnemodulene på nytt (se *Service Manual* (servicehåndbok) på webområdet til Dells støttetjeneste på support.dell.com), for å forsikre deg om at datamaskinen kommuniserer med minnet.

Hvis du opplever andre minneproblemer —

- Pass på at du følger retningslinjene for installasjon av minnet (se *Service Manual* på webområdet til Dells støttetjeneste på **support.dell.com**).
- Kontroller at minnemodulen er kompatibel med datamaskinen. Datamaskinen støtter DDR2-minne. Hvis du vil ha mer informasjon om hvilken type minne datamaskinen støtter, kan du se "Grunnleggende spesifikasjoner" på side 46.
- Kjør Dell Diagnostics (se "Dell Diagnostics" på side 33).
- Sett inn minnemodulene på nytt (se *Service Manual* (servicehåndbok) på webområdet til Dells støttetjeneste på **support.dell.com**), for å forsikre deg om at datamaskinen kommuniserer med minnet.

Maskinheng og programvareproblemer

Hvis datamaskinen ikke starter — Forsikre deg om at strømkabelen er ordentlig koblet til datamaskinen og til strømuttaket.

Hvis et program slutter å reagere — Avslutt programmet:

1. Trykk samtidig <Ctrl><Shift><Esc>.
2. Klikk **Programmer**.
3. Klikk programmet som ikke reagerer.
4. Klikk **Avslutt oppgave**.

Hvis et program krasjer gjentatte ganger — Se programvaredokumentasjonen. Om nødvendig, avinstaller programmet og installer det på nytt.

 **OBS!** Programvare inkluderer vanligvis installasjonsinstruksjoner i dokumentasjonen eller på mediene (CD eller DVD).

 **OBS!** Det er ikke sikkert at datamaskinen din har en ekstern optisk stasjon. Bruk en ekstern optisk stasjon eller annen ekstern lagringsenhet til prosedyrene som krever plater.

Hvis datamaskinen slutter å reagere —

 **MERKNAD:** Du kan miste data hvis du ikke kan slå av operativsystemet.

Slå av datamaskinen. Hvis datamaskinen ikke gir respons når du trykker på en tast på tastaturet eller beveger musen, holder du inne av/på-knappen inntil datamaskinen slår seg av, og starter deretter datamaskinen på nytt.

Hvis programmet er laget for en tidligere versjon av operativsystemet Microsoft® Windows® —

Kjør veiviseren for programkompatibilitet. Veiviseren for programkompatibilitet konfigurerer et program slik at det kjører i et miljø som er forskjellig fra Windows XP-operativsystemet.

1. Klikk **Start** → **Alle programmer** → **Tilbehør** → **Veiviser for programkompatibilitet**.

2. Klikk **Neste** i velkomstskjerm bildet.

3. Følg anvisningene på skjermen.

Hvis en helt blå skjerm vises — Slå av datamaskinen. Hvis datamaskinen ikke gir respons når du trykker en tast på tastaturet eller beveger markøren med musen eller styreplaten, holder du inne av/på-knappen inntil datamaskinen slår seg av, og starter deretter datamaskinen på nytt.

Hvis du har andre programvareproblemer —

- Sikkerhetskopier filene øyeblikkelig.
- Bruk et virusprogram til å sjekke SSD-disken eller CD-ene.
- Lagre og lukk åpne filer, lukk åpne programmer og slå av datamaskinen fra **Start**-menyen.

- Les dokumentasjonen for programvaren eller kontakt programvareprodusenten angående feilsøkinginformasjon:
 - Kontroller at programmet er kompatibelt med operativsystemet på maskinen.
 - Kontroller at datamaskinen din oppfyller minstekravene til maskinvare for å kunne kjøre programvaren. Du finner informasjon i dokumentasjonen for programvaren.
 - Kontroller at programmet er installert og konfigurert på riktig måte.
 - Kontroller at enhetsdriverne ikke er i konflikt med programmet.
 - Avinstaller programmet og installer det deretter på nytt, hvis nødvendig.
 - Skriv ned eventuelle feilmeldinger som vises, for å hjelpe med feilsøkingen.

Bruke støtteverktøy

 **OBS!** Instruksjonene i dette avsnittet er for datamaskiner som har Windows XP installert.

Dells støttesenter

Dells støttesenter hjelper deg med å finne tjenesten, støtten og den systemspesifikke informasjonen du trenger. Hvis du vil ha mer informasjon om **Dells støttesenter** og tilgjengelige støtteverktøy, kan du klikke kategorien **Services** (tjenester) på support.dell.com.

Klikk -ikonet på oppgavelinjen, for å kjøre programmet. Hjemmesiden har koblinger til:

- Selvhjelp (Feilsøking, Sikkerhet, Systemytelse, Nettverk/Internett, Sikkerhetskopiering/Gjenoppretting og Windows-operativsystem)
- Varsling (meldinger om teknisk brukerstøtte som er relevante for datamaskinen)

- Assistanse fra Dell (Teknisk kundestøtte fra DellConnect™, Kundetjeneste, Opplæring og veiledninger, Hvordan-hjelp med Dell on Call og Online Scan med PC CheckUp)
- Om systemet (Systemdokumentasjon, Garantiopplysninger, Systeminformasjon, Oppgraderinger og Tilbehør)

Øverst på hjemmesiden for **Dells støttesenter**, vises datamaskinens modellnummer sammen med servicemerket og ekspresservicekoden.

Hvis du vil ha mer informasjon om **Dells støttesenter**, se *Dell Technology Guide* (teknologihåndbok) på datamaskinen eller på webområdet for Dells støttetjeneste på support.dell.com.

Systemmeldinger

Hvis datamaskinen har et problem eller en feil, viser den kanskje en systemmelding som hjelper deg med å finne årsaken og handlingen som kreves for å løse problemet.

 **OBS!** Hvis meldingen du får ikke er nevnt i de følgende eksemplene, kan du se dokumentasjonen for enten operativsystemet eller programmet som kjørte da meldingen kom. Eller du kan se *Service Manual* (servicehåndbok) på webområdet for Dells støttetjeneste på support.dell.com eller se "Kontakte Dell" på side 41, for å få hjelp.

Alert! Previous attempts at booting this system have failed at checkpoint [nnnn]. For help in resolving this problem, please note this checkpoint and contact Dell Technical Support (OBS! Tidligere forsøk på å starte systemet har mislyktes ved kontrollpunkt [nnnn]. Hvis du vil ha hjelp til å løse dette problemet, merk deg kontrollpunktet og ta kontakt med Dells

tekniske støtte) — Datamaskinen kunne ikke fullføre oppstartsrutinen tre ganger på rad på grunn av samme feil. Se "Kontakte Dell" på side 41, for å få hjelp.

CMOS checksum error (CMOS-kontrollsumfeil) — Mulig feil med hovedkortet, eller RTC-batteriet er svakt. Skift ut batteriet. Se *Service Manual* (servicehåndbok) på webområdet til Dells støttetjeneste på support.dell.com eller se "Kontakte Dell" på side 41, for å få hjelp.

Solid-state disk (SSD) drive failure (feil med SSD-disken) — Mulig SSD-diskfeil under POST. Se "Kontakte Dell" på side 41, for å få hjelp.

Solid-state disk (SSD) drive read failure (lesefeil med SSD-disken) — Mulig SSD-diskfeil under oppstartstesten av SSD. Se "Kontakte Dell" på side 41, for å få hjelp.

Keyboard failure (tastaturfeil) — Feil med tastaturet eller løs kabel.

No boot device available (ingen tilgjengelig oppstartsenhet) — Det er ingen oppstartbar partisjon på harddisken, harddiskkontakten er løs eller det finnes ingen oppstartbar enhet.

- Hvis SSD-disken brukes som oppstartsenhet, må du kontrollere at kontakten er koblet til og at disken er riktig installert og partisjonert som oppstartsenhet.
- Gå inn i systemkonfigurasjonen og kontroller at oppstartsrekkefølgen er riktig (se *Service Manual* (servicehåndbok) på webområdet til Dells støttetjeneste på support.dell.com).

No timer tick interrupt (ingen avbrudd for tidteller) — En brikke på hovedkortet kan være defekt eller det er feil med hovedkortet (se *Service Manual* (servicehåndbok) på webområdet til Dells støttetjeneste på support.dell.com).

USB over current error (overstrømsfeil med USB) — Koble fra USB-enheten. USB-enheten trenger mer strøm for å fungere skikkelig. Bruk en ekstern strømkilde til å koble til USB-enheten, eller hvis enheten har to USB-kabler, må du koble til begge.

NOTICE - Solid-state Drive SELF MONITORING SYSTEM has reported that a parameter has exceeded its normal operating range. Dell recommends that you back up your data regularly. A parameter out of range may or may not indicate a potential solid-state drive problem (MERKNAD - SSD-diskens selvovervåkningssystem har rapportert at en parameter er utenfor normalt driftsomfang. Dell anbefaler at du sikkerhetskopierer dataene dine ved jevne mellomrom. En parameter utenfor området kan indikere et mulig SSD-diskproblem) — S.M.A.R.T-feil, harddisken kan være defekt. Denne funksjonen kan aktiveres eller deaktiveres i BIOS-konfigurasjonen (se "Kontakte Dell" på side 41, for å få hjelp).

Feilsøkningsverktøy for maskinvare

Hvis en enhet ikke registreres under konfigurasjonen av operativsystemet, eller den registreres, men blir konfigurert feil, kan du bruke **feilsøkningsverktøyet for maskinvare** til å løse problemet med inkompatibilitet.

Slik startes feilsøkningsverktøyet for maskinvare:

1. Klikk **Start** → **Hjelp og støtte**.
2. Skriv inn `hardware troubleshooter` (feilsøkningsverktøy for maskinvaren) og trykk <Enter>, for å starte søket.
3. I søkeresultatene, velger du det alternativet som best beskriver problemet, og følg deretter resten av feilsøkingstrinnene.

Dell Diagnostics

Hvis det oppstår et problem med datamaskinen, utfører du kontrollene under "Maskinheng og programvareproblemer" på side 27 og kjører Dell Diagnostics før du kontakter Dell for å få teknisk hjelp.

Vi anbefaler at du skriver ut denne prosedyren før du begynner.

 **MERKNAD:** Dell Diagnostics fungerer bare på Dell-maskiner.

 **OBS!** CD-en *Drivers and Utilities* er ekstrautstyr og følger derfor ikke med alle datamaskiner.

Se *Dell Technology Guide* (teknologihåndbok), for å finne informasjon om konfigurasjonen av datamaskinen og forsikre deg om at enheten du vil teste, vises i konfigurasjonsprogrammet for systemet og er aktiv.

Start Dell Diagnostics fra SSD-disken eller fra *Drivers and Utilities*-platen.

Starte Dell Diagnostics fra SSD-disken

Dell Diagnostics ligger på en skjult partisjon for diagnostikk på SSD-disken.

 **OBS!** Hvis datamaskinen ikke kan vise et skjermbilde, se "Kontakte Dell" på side 41.

1. Kontroller at datamaskinen er koblet til en stikkontakt som du vet er strømførende.
2. Slå på datamaskinen (eller start den på nytt).
3. Når DELL™-logoen kommer til syne, trykk umiddelbart <0>. Velg **Diagnostics** (diagnostikk) fra oppstartsmenyen og trykk <Enter>.

 **OBS!** Hvis du venter for lenge og logoen til operativsystemet vises, må du fortsette å vente til du ser skrivebordet i Microsoft® Windows®, og deretter slå av datamaskinen og prøve igjen.

 **OBS!** Hvis du får en melding om at ingen partisjon med diagnoseverktøy er blitt funnet, må du kjøre Dell Diagnostics fra *Drivers and Utilities*-platen.

4. Trykk en tast, for å starte Dell Diagnostics fra partisjonen for diagnostikkverktøy på SSD-disken.

Starte Dell Diagnostics fra Drivers and Utilities-platen

 **OBS!** Det er ikke sikkert at datamaskinen din har en ekstern optisk stasjon. Bruk en ekstern optisk stasjon eller annen ekstern lagringsenhet til prosedyrene som krever plater.

1. Sett inn *Drivers and Utilities*-platen.
2. Slå av og start datamaskinen på nytt. Når DELL-logoen kommer til syne, trykk umiddelbart <0>.

 **OBS!** Hvis du venter for lenge og logoen til operativsystemet vises, må du fortsette å vente til du ser skrivebordet i Microsoft® Windows®, og deretter slå av datamaskinen og prøve igjen.

 **OBS!** De neste trinnene endrer oppstartssekvensen bare denne ene gangen. Ved neste oppstart, starter datamaskinen slik det er spesifisert i systemkonfigurasjonsprogrammet.

3. Når listen med oppstartsenheter vises, må du markere **CD/DVD/CD-RW** og trykke <Enter>.
4. Velg **Boot from CD-ROM**-alternativet (start fra CD-ROM) i menyen som vises og trykk <Enter>.
5. Tast 1 for å starte CD-menyen og trykk <Enter> for å fortsette.
6. Velg **Run the 32 Bit Dell Diagnostics** (kjør 32-bit Dell Diagnostics) fra den nummererte listen. Hvis flere versjoner står oppført, velger du den som passer for din datamaskin.
7. Når **Main Menu** (hovedmenyen) i Dell Diagnostics kommer til syne, velger du testen du vil kjøre.

Gjenopprette operativsystemet

Hvis det fulgte med en operativsystemplate sammen med datamaskinen, kan du bruke den til å gjenopprette operativsystemet. Hvis du bruker operativsystemplaten, vil du imidlertid også slette alle data på SSD-disken.

 **OBS!** Det er ikke sikkert at datamaskinen din har en ekstern optisk stasjon. Bruk en ekstern optisk stasjon eller annen ekstern lagringsenhet til prosedyrene som krever plater.

Installere Windows-operativsystemet på nytt

Før du begynner

Hvis du vurderer å installere Windows-operativsystemet på nytt for å rette et problem med en nylig installert driver, bør du først prøve funksjonen for tilbakerulling av enhetsdrivere i Windows.

 **MERKNAD:** Sikkerhetskopier alle datafiler på den primære SSD-disken før du starter installasjonen. I konvensjonelle SSD-diskkonfigurasjoner, er den primære SSD-disken den første stasjonen som registreres av datamaskinen.

Du behøver følgende elementer for å installere Windows XP på nytt:

- *Dell Operating System*-platen
- *Dell Drivers and Utilities*-platen

 **OBS!** *Drivers and Utilities*-platen inneholder driverne som ble installert da datamaskinen ble satt sammen. Bruk *Drivers and Utilities*-platen fra Dell til å laste inn driverne du trenger. Avhengig av hvilken region du bestilte datamaskinen din fra, eller om du ba om platene, følger kanskje ikke *Dell Drivers and Utilities*-platen og *Operating System*-platen med datamaskinen.

Installere Windows XP på nytt

Proessen med å installere på nytt kan ta én til to timer å fullføre. Etter at du har installert operativsystemet på nytt, må du også installere enhetsdriverne, virusprogrammet og annen programvare på nytt.

1. Lagre og lukk eventuelle åpne filer og avslutt alle åpne programmer.
2. Sett inn *Operating System*-platen.
3. Klikk **Avslutt** hvis meldingen **Installer Windows** kommer opp.
4. Start datamaskinen på nytt.
5. Når DELL-logoen kommer til syne, trykk umiddelbart <0>.

 **OBS!** Hvis du venter for lenge og logoen til operativsystemet vises, må du fortsette å vente til du ser skrivebordet i Microsoft® Windows®, og deretter slå av datamaskinen og prøve igjen.

-  **OBS!** De neste trinnene endrer oppstartssekvensen bare denne ene gangen. Ved neste oppstart, starter datamaskinen slik det er spesifisert i systemkonfigurasjonsprogrammet.
6. Når listen med oppstartsenheter vises, må du markere **CD/DVD/CD-RW Drive** og trykke <Enter>.
 -  **OBS!** Det er ikke sikkert at datamaskinen din har en ekstern optisk stasjon. Bruk en ekstern optisk stasjon eller annen ekstern lagringsenhet til prosedyrene som krever plater.
 7. Trykk en tast for å **starte fra CD-ROM**. Følg instruksjonene på skjermen, for å fullføre installasjonen.

Få hjelp

Hvis du støter på problemer med datamaskinen, kan du utføre følgende trinn for å diagnostisere og feilsøke problemet:

1. Se "Løse problemer" på side 24, for å få informasjon og se prosedyrer som gjelder problemet du opplever med datamaskinen.
2. Se "Dell Diagnostics" på side 33, for å se prosedyrene for å kjøre Dell Diagnostics.
3. Fyll ut "Diagnosesjekkliste" på side 41.
4. Bruk Dells omfattende tilbud av elektroniske tjenester på Dells støttetjeneste (support.dell.com), for å få hjelp til installasjon og feilsøking. Se "Elektroniske tjenester" på side 39, for å se en mer omfattende liste over Dells nettbaserte støtte.
5. Hvis trinnene foran ikke løste problemet, må du se "Før du ringer" på side 40 og deretter "Kontakte Dell" på side 41.

 **OBS!** Ring Dells støttetjeneste fra en telefon nær eller ved datamaskinen slik at støttepersonellet kan hjelpe til med nødvendig fremgangsmåte.

 **OBS!** Dells system med ekspresservicekode er ikke tilgjengelig i alle land.

Oppgi ekspresservicekoden når du blir bedt om det gjennom Dells automatiske telefonsystem, for å dirigere samtalen direkte til riktig støttepersonell. Hvis du ikke har en ekspresservicekode, åpner du mappen **Dell Accessories** (Dell-tilbehør), dobbeltklikker ikonet for **ekspresservicekoden** og følger instruksene.

 **OBS!** Noen av tjenestene som er nevnt under, er ikke alltid tilgjengelig i alle områder utenfor det kontinentale USA. Ring din lokale Dell-representant, for å få informasjon om tilgjengeligheten.

Teknisk støtte og kundetjeneste

Dells kundestøtte er tilgjengelig for å svare på spørsmål om Dell-maskinvare. Støttepersonellet hos Dell benytter datamaskinbaserte diagnostetester for å gi raske og nøyaktige svar.

Hvis du vil ta kontakt med Dells kundetjeneste, må du se "Før du ringer" på side 40, og deretter se kontaktinformasjonen for din region, eller gå til **support.dell.com**.

Elektroniske tjenester

På følgende nettsider kan du lære mer om produkter og tjenester fra Dell:

- **www.dell.com**
- **www.dell.com/ap** (bare land i Asia/ Stillehavsområdene)
- **www.dell.com/jp** (bare Japan)
- **www.euro.dell.com** (bare Europa)
- **www.dell.com/la** (bare Latin-Amerika og Karibia)
- **www.dell.ca** (bare Canada)

Du får tilgang til Dell støttetjeneste via følgende nettsider og e-postadresser:

Nettsider for Dell støttetjeneste

- **support.dell.com**
- **support.jp.dell.com** (bare Japan)
- **support.euro.dell.com** (bare Europa)

E-postadresser til Dells støttetjeneste

- **mobile_support@us.dell.com**
- **support@us.dell.com**
- **la-techsupport@dell.com** (bare Latin-Amerika og Karibia)
- **apsupport@dell.com** (bare land i Asia/ Stillehavsområdene)

E-postadresser for Dells markedsføring og salg

- **apmarketing@dell.com** (bare land i Asia/ Stillehavsområdene)
- **sales_canada@dell.com** (bare Canada)

FTP (anonym filoverføringsprotokoll)

- **ftp.dell.com**

Logg på som bruker: `anonymous`, og bruk e-postadressen din som passord.

AutoTech-tjenesten

Dells automatiske støttetjeneste—AutoTech—gir innspilte svar på vanlige spørsmål fra Dell-kunder om deres bærbare og stasjonære datamaskiner.

Når du ringer til AutoTech, må du ringe fra en tastetelefon, for å kunne velge de emnene som korresponderer med spørsmålene. Hvis du vil ha instruksjoner om å finne telefonnummeret for din region, se "Kontakte Dell" på side 41.

Automatisk ordrestatustjeneste

Gå til support.dell.com eller ring den automatiske ordrestatustjenesten, for å forhøre deg om statusen til et produkt du har bestilt fra Dell. En innspilling spør deg om nødvendig informasjon for å finne og opplyse om bestillingen. Hvis du vil finne telefonnummeret for din region, se "Kontakte Dell" på side 41 angående problemer med bestillingen.

Hvis du støter på problemer med ordren, for eksempel manglende deler, feil deler eller feilaktig fakturering, må du kontakte Dell for å få kundehjelp.

Ha fakturaen eller følgeseddelen for hånden når du ringer. Hvis du vil ha telefonnummeret for din region, se "Kontakte Dell" på side 41.

Produktinformasjon

Hvis du trenger informasjon om flere produkter fra Dell, eller hvis du vil legge inn en ordre, kan du besøke Dells webområde på www.dell.com. Hvis du vil ha telefonnummeret for din region eller snakke med en salgsspesialist, se "Kontakte Dell" på side 41.

Før du ringer



OBS! Ha ekspresservicekoden for hånden når du ringer. Denne koden hjelper Dells automatiske støttetelefonsystem med å dirigere samtalen mer effektivt. Du kan også bli spurt om servicemerket (på baksiden eller under datamaskinen).

Husk å fylle ut diagnosesjekklisten. Hvis det er mulig, slå på datamaskinen før du ringer til Dell for å få hjelp, og ring fra en telefon nær datamaskinen. Du kan bli bedt om å skrive

kommandoer på tastaturet, formidle detaljert informasjon under operasjoner eller prøve andre feilsøkingstrinn som bare kan utføres på selve datamaskinen. Sørg for å ha dokumentasjonen for datamaskinen for hånden.

Diagnosesjekkliste

- Navn:
- Dato:
- Adresse:
- Telefonnummer:
- Servicemerke (strekkode på baksiden eller under datamaskinen):
- Ekspresservicekode:
- RMA-nummer (Return Material Authorization) (hvis dette er gitt av støtteteknikeren hos Dell):
- Operativsystem og versjon:
- Utstyr:
- Utvidelseskort:

- Er du koblet til et nettverk? Ja/Nei
- Nettverk, versjon og nettverkskort:
- Programmer og versjoner:

Se dokumentasjonen for operativsystemet, for å bestemme innholdet av systemets oppstartsfiler. Hvis datamaskinen er koblet til en skriver, må du skrive ut hver fil. Hvis ikke, må du skrive ned innholdet i hver fil før du ringer Dell.

- Feilmelding, signalkode eller diagnosekode:
- Beskrivelse av problemet og feilsøkningsprosedyrer du har utført:

Kontakte Dell

 **OBS!** Se "Før du ringer" på side 40 før du kontakter Dell.

For kunder i USA, ring
800-WWW-DELL (800-999-3355).

 **OBS!** Hvis du ikke har en aktiv Internett-tilkobling, kan du finne kontaktinformasjon på fakturaen, følgeseddelen, regningen eller i Dells produktkatalog.

Få hjelp

Dell tilbyr flere elektroniske og telefonbaserte støtte- og servicealternativer. Tilgjengeligheten varierer etter land og produkt, og noen tjenester er ikke tilgjengelig på alle steder.

Slik kontakter du Dell med spørsmål som gjelder salg, teknisk støtte eller kundetjeneste:

1. Besøk **support.dell.com**.
2. Kontroller at ditt land eller område er i nedtrekksmenyen **Choose A Country/Region** (velg et land/område), nederst på siden.
3. Klikk **Contact Us** (kontakt oss) til venstre på siden.
4. Velg den aktuelle tjeneste- eller støttekoblingen, etter ditt behov.
5. Velg kontaktmåten som passer best for deg.

Finne mer informasjon og ressurser

Hvis du må:

installere operativsystemet på nytt.

kjøre et diagnoseprogram for datamaskinen, installere systemprogramvare på nytt eller oppdatere drivere til datamaskinen, og viktig-filer.

lære mer om operativsystemet, vedlikeholde ekstrautstyr, Internett, Bluetooth®, nettverk og e-post.

Se:

operativsystemplaten.

Drivers and Utilities-platen.



OBS! Oppdaterte drivere og dokumentasjon kan du finne på webområdet til Dell™s støttetjeneste på **support.dell.com**.

Dell Technology Guide (teknologihåndbok) som er installert på webområdet til Dells støttetjeneste på **support.dell.com**.

Hvis du må:

oppgradere datamaskinen med ny eller ekstra minne eller en ny SSD-disk.

installere eller skifte en slitt eller defekt del.

finne informasjon om beste praksiser for sikkerhet for datamaskinen

se gjennom garantiinformasjon, vilkår og betingelser (kun USA), sikkerhetsinstrukser, informasjon om reguleringer, ergonomisk informasjon og lisensavtalen for sluttbrukere.

Se:

Service Manual (servicehåndbok) på webområdet til Dells støttetjeneste på **support.dell.com**.



OBS! I enkelte land kan garantien bli ugyldiggjort hvis du åpner og skifter deler i datamaskinen din. Sjekk garantien og returpolicyen før du arbeider inne i datamaskinen din.

dokumentene om sikkerhet og forskrifter, som ble levert sammen med datamaskinen, og i tillegg se hjemmesiden for etterfølgelse av vedtekter på

www.dell.com/regulatory_compliance.

Hvis du må:

finne servicemerket/ekspresstjenestekoden—Du må bruke servicemerket til å identifisere datamaskinen på **support.dell.com** eller ta kontakt med teknisk støtte.

finne drivere og nedlastinger.
gå til teknisk støtte og produkthjelpen.
sjekke ordrestatusen for nye bestillinger.
finne løsninger og svar på vanlige spørsmål.
finne informasjon om de siste oppdateringene av tekniske endringer i datamaskinen eller avansert teknisk referansemateriale for teknikere eller erfarne brukere.

Se:

bak på eller under datamaskinen.

webområdet til Dell™s støttetjeneste på **support.dell.com**.

Grunnleggende spesifikasjoner

Systemmodell - Dell Inspiron 910

Dette avsnittet gir grunnleggende informasjon du kan ha bruk for når du konfigurerer, oppdaterer drivere for og oppgraderer datamaskinen.

 **OBS!** Tilbudene kan variere etter region. Hvis du vil ha mer informasjon om hvordan du konfigurerer datamaskinen, klikk **Start** → **Hjelp og støtte**, og velg alternativet for å vise informasjon om datamaskinen.

Proseszor

Type	Intel® Atom™ N270
L2-buffer	512 KB
Ekstern busshastighet	533 MHz

Minne

Kontakter	én internt tilgjengelig SO-DIMM-sokkel
Kapasitet	512 MB og 1 GB
Minnetype	533/667/800 MHz DDR2 SO-DIMM
Mulig minnekonfigurasjon	512 MB, 1 GB

 **OBS!** Hvis du vil ha instruksjoner om hvordan du oppgraderer minnet, se *Service Manual* (servicehåndbok) på webområdet til Dells støttetjeneste på support.dell.com.

Maskininformasjon

Systembrikkesett	Intel 945GSE
Databussbredde	64 bit
DRAM-bussbredde	64-bits enkeltkanalsbusser
Bussbredde for prosessoradresse	32 bit
Flash EPROM	1 MB
PCI-buss	32 bit

Intern lagring

Type	SSD (Solid-state drive) MLC
Kapasitet	4 GB, 8 GB eller 16 GB

Kommunikasjon

Modemtype	Eksternt V.92 56K USB-modem
Modemgrensesnitt	USB (Universal Serial Bus)
Nettverkskort	10/100 Ethernet LAN på hovedkortet
Trådløs	WWAN (minikort), intern WLAN (minikort) med WiFi-bg, trådløs Bluetooth®-teknologi

Video

Videokontroller	Intel 945GSE UMA
Videominne	deler 8 MB av systemminnet
LCD-grensesnitt	LVDS

Grunnleggende spesifikasjoner

Lyd

Lydtype	2-kanals høydefinisjonslyd
Lydkontroller	Realtek ALC268
Stereokonvertering	24 bit (analog til digital og digital til analog)
Internt grensesnitt	Intel High Definition Audio
Eksternt grensesnitt	integrt analog mikrofon, inngangskontakt for mikrofon, stereokontakt for hodetelefoner/ høytalere
Høytaler	to 4-ohms høytalere
Intern høytalerforsterker	0,5 Watt per kanal til 4 ohm
Volumkontroller	programmenyer

Porter og tilkoblinger

Lyd	integrt analog mikrofon, mikrofonkontakt, én stereokontakt for hodetelefoner/ høytalere
Minikort	to Type IIIA-spor for fullminikort
Nettverkskort	RJ-45-port
USB	tre 4-pinnere kontakter for USB 2.0
Video	15-hullskontakt

Skjerm

Type (TrueLife)	8,9 tommer WSVGA
<i>Mål:</i>	
Høyde	129,55 mm (5,1 tommer)
Bredde	213,36 mm (8,2 tommer)
Maksimal oppløsning	1024 x 600
Oppdateringsfrekvens	60 Hz
Bruksvinkel	0° (lukket) til 135°
Lysmengde	162 min. 180 typ. cd/m ² (5-punkts gj.snitt)

Skjerm

<i>Visningsvinkler:</i>	
Horisontal	±40° (LED) min.
Vertikal	+15°/-30° (LED) min.
Piksel-pitch:	0,1905 x 0,189 mm
Kontroller	lysstyrken kan justeres via tastatursnarveier (se <i>Dell Technology Guide</i> (teknologihåndbok) hvis du vil ha mer informasjon.)

Tastatur

Antall taster	61 (USA og Canada), 66 (Europa), 68 (Japan), 62 (Korea)
---------------	---

Grunnleggende spesifikasjoner

Kamera (ekstraustyr)

Piksel	0,3 megapiksel 1,3 megapiksel
Videooppløsning	320 x 240 ~ 1280 x 1024 (640 x 480 ved 30 fps)
Diagonal visningsvinkel	66°

Styreplate

X/Y- posisjonsoppløsning (grafikktabellmodus)	240 cpi
<i>Størrelse:</i>	
Bredde	62 mm (2,44 tommer) sensoraktivt område
Høyde	32,5 mm (1,28 tommer) rektangel

Batteri

Type	Litium-ion med 4 celler
Dybde	58,23 mm (2,30 tommer)
Høyde	21,5 mm (0,8 tommer)
Bredde	140,6 mm (5,54 tommer)
Vekt	0,23 kg (0,5 pund)
Spenning	14,8 VDC
<i>Ladetid (omtrent):</i>	
Datamaskin av	4 timer

Batteri

Driftstid	Batteriets driftstid avhenger av driftsforholdene, og kan bli betraktelig redusert under visse strømkrevende forhold. <i>Se Dell Technology Guide</i> (teknologihåndbok), for å få mer informasjon.
Levetid (omtrent)	300 utladinger/ oppladinger
<i>Temperaturomfang:</i>	
Under bruk	0° til 35° C (32° til 95° F)
Under oppbevaring	-40° til 65° C (-40° til 149° F)
Klokkebatteri	CR-2032

Nettstrømadapter

Inngangsspenning	100–240 VAC
Inngangsstrøm (maksimum)	1,0 A
Inngangsfrekvens	50–60 Hz
Utgangseffekt	30 W
Utgangsstrøm	1,58 A (maksimum)
Nominert utgangsspenning	19,0 VDC
<i>Mål:</i>	
	30 W (APD)
Høyde	59,2 mm (2,33 tommer)
Bredde	34,0 mm (1,34 tommer)
Dybde	85,0 mm (3,35 tommer)

Grunnleggende spesifikasjoner

Nettstrømadapter

Vekt (med kabler)	0,15 kg (0,33 pund)
30 W (ESP)	
Høyde	57,0 mm (2,24 tommer)
Bredde	40,0 mm (1,57 tommer)
Dybde	80,0 mm (3,15 tommer)
Vekt (med kabler)	0,18 kg (0,40 pund)
30 W (PI)	
Høyde	70,0 mm (2,76 tommer)
Bredde	36,0 mm (1,42 tommer)
Dybde	78,0 mm (3,07 tommer)
Vekt (med kabler)	0,156 kg (0,34 pund)

Fysiske dimensjoner

Høyde	27,2 mm til 31,7 mm (1,07 tommer til 1,25 tommer)
Bredde	232 mm (9,1 tommer)
Dybde	172 mm (6,80 tommer)
Vekt (med 4-cellers batteri):	
Kan konfigureres til mindre enn	1,07 kg (2,36 pund)

Omgivelser*Temperaturomfang:*

Under bruk	0° til 35° C (32° til 95° F)
Under oppbevaring	-40° til 65° C (-40° til 149° F)

Relativ fuktighet (maksimum):

Under bruk	10 % til 90 % (uten kondens)
Under oppbevaring	5 % til 95 % (uten kondens)

Maksimum vibrasjon (med bruk av et tilfeldig vibrasjonsspektrum som simulerer brukermiljø):

Under bruk	0,66 GRMS
Under oppbevaring	1,3 GRMS

Omgivelser*Maksimum støt (målt med SSD-diskhodet parkert og 2 ms halvsinuspuls):*

Under bruk	110 G
Under oppbevaring	163 G

Høyde over havet (maksimum):

Under bruk	-15,2 til 3048 m (-50 til 10 000 fot)
Under oppbevaring	-15,2 til 10 668 m (-50 til 35 000 fot)
Luftforurensningsnivå	G2 eller lavere, som definert i ISA-S71.04-1985

Stikkordregister

A

alternativer for ny systeminstallasjon **36**

AutoTech **40**

B

brikkesett **48**

D

datamaskin, konfigurere **5**

Dells støttesenter **30**

Dell støttewebside **46**

Dell Technology Guide (teknologihåndbok)

for mer informasjon **44**

Diagnosesjekkliste **42**

drivere og nedlastinger **46**

E

e-postadresser

til teknisk støtte **39**

e-postadresser til støtte **39**

F

Feilsøkningsverktøy for maskinvare **33**

finne mer informasjon **44**

FTP-pålogging, anonym **40**

G

grenuttak, bruke **6**

H

hjelp

få hjelp og støtte **38**

I

installere på nytt

Windows **36**

Internett-tilkobling **10**

ISP

Internett-leverandør **10**

K

kablet nettverk

nettverkskabel, koble til **7**

koble til

til Internett **10**

konfigurasjon, før du starter **5**

Kontakte Dell elektronisk **42**

kundetjeneste **39**

L

løse problemer **24**

luftgjennomstrømning, tillatt **5**

M

maskinvareproblemer

diagnostisere **33**

Microsoft® Windows® XP

installere på nytt **37**

konfigurasjon **10**

Veiviser for programkompatibilitet **28**

minneproblemer

løse **26**

minnestøtte **47**

N

nettverkstilkobling

reparere **24**

O

ordrestatus **40**

Stikkordregister

P

problemer, løse **24**

produkter

informasjon og kjøpe **41**

programvarefunksjoner **23**

programvareproblemer **27**

prosessor **47**

R

ressurser, finne flere **44**

ringe Dell **41**

S

skade, unngå **5**

spesifikasjoner **47**

støtteområder

globalt **39**

Strømadapter

størrelse og vekt **52, 53**

56

strømproblemer, løse **25**

Systemmeldinger **31**

T

teknisk støtte **39**

trådløs nettverksforbindelse **24**

U

utvidelsesbuss **48**

V

ventilasjon, sikre **5**

W

Windows, installere på nytt **36**